

TEHNIČNI PODATKI

Teža:	156 kg
Velikost rešetke:	380 x 570 mm
Kapaciteta:	10 kg mesa / h
Delovna temperatura:	250 - 350 °C
Pov. dnevna poraba oglja:	3 - 6 kg

PAKET

Teža:	120 kg + 56 kg
Dimenzije 1. paketa:	800 x 600 x 650 mm
Dimenzije 2. paketa:	800 x 900 x 640 mm

STANDARDNA OPREMA

Nastavek proti iskrenju
 Kapa nastavka proti iskrenju
 Rešetka za pečenje
 Kopa klešče
 Predal za pepel
 Zaprt podstavek s polico

DODATNA OPREMA

Dodatna rešetka za pečenje
 Dodatne klešče
 Jeklena ščetka
 Stranski polici



* Tip 300SW na kolesih

TEHNIČNE RISBE

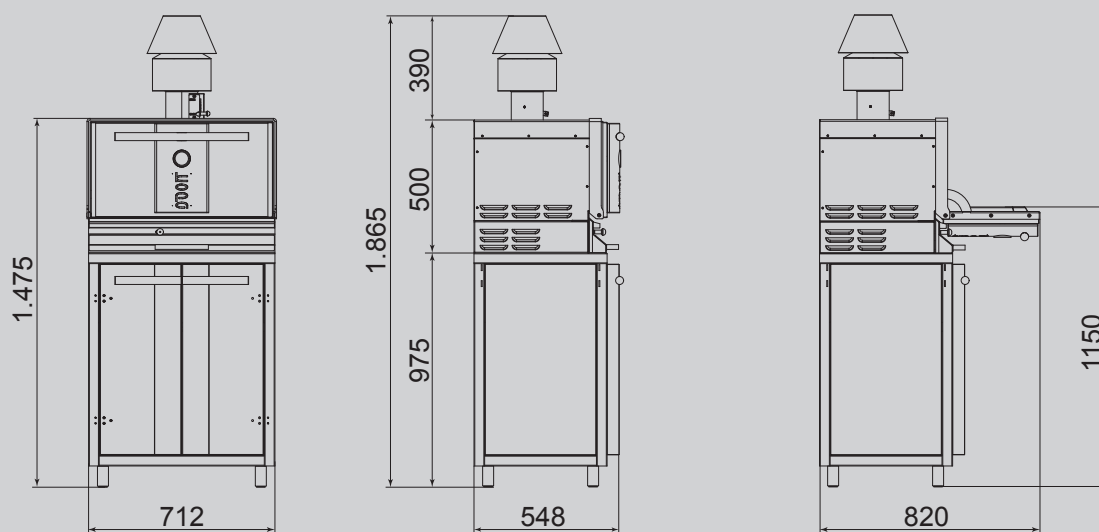

Dobavljivo v sledečih barvah:



Rdeča



Črna



Rjava



Svetleča kovina in zlato*
 *doplačilo