

TEHNIČNI PODATKI

Teža:	246 kg
Velikost rešetke:	530 x 570 mm
Kapaciteta:	20 kg mesa / h
Delovna temperatura:	250 - 350 °C
Pov. dnevna poraba oglja:	5 - 8 kg

PAKET

Teža:	175 kg + 62 kg + 40 kg
Dimenzije 1. paketa:	800 x 750 x 800 mm
Dimenzije 2. paketa:	800 x 900 x 800 mm
Dimenzije 3. paketa:	800 x 600 x 800 mm

STANDARDNA OPREMA

Nastavek proti iskrenju
 Kapa nastavka proti iskrenju
 Rešetka za pečenje 2X
 Kopa klešče
 Predal za pepel
 Zaprt podstavek s polico
 Topla omarica s polico

DODATNA OPREMA

Dodatna rešetka za pečenje
 Dodatne klešče
 Jeklena ščetka
 Stranski polici



* Tip 400SWC na kolesih

TEHNIČNE RISBE

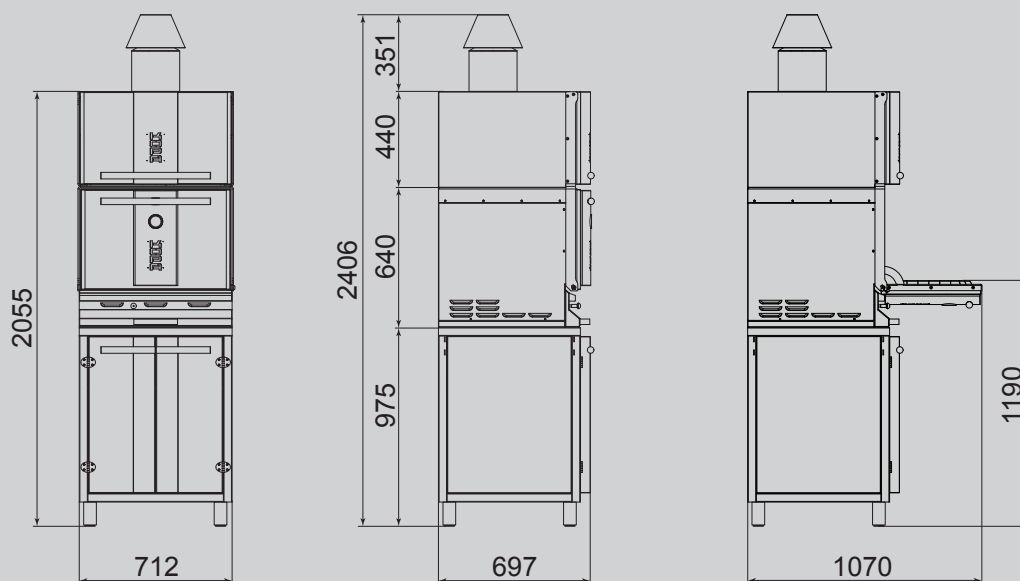

Dobavljivo v sledečih barvah:



Rdeča



Črna



Rjava



Svetleča kovina in zlato*
 *doplačilo